

Замена рулевой колонки и замка зажигания (700/940), без SRS

Для 740, 780 1984-, 760 1982-87 и 940

Специальные инструменты [999 1801](#) , [999 2724](#)

Внимание! Этот раздел относится к автомобилям без SRS Для автомобилей с системой SRS см. [VCC-028463 \(IE not found\)](#) .
Примечание Для автомобилей 760 с 88 модельного года и для 960, см. [VCC-028465 \(IE not found\)](#) или [Замена рулевой колонки и замка зажигания \(760 1988-, 960\), с SRS](#) для соответствующего варианта.

Подготовка

Передвиньте автомобиль по ровной поверхности, чтобы он стал прямо.

Отсоедините отрицательный провод от аккумуляторной батареи.

Снимите шумоизоляционную панель с левой стороны

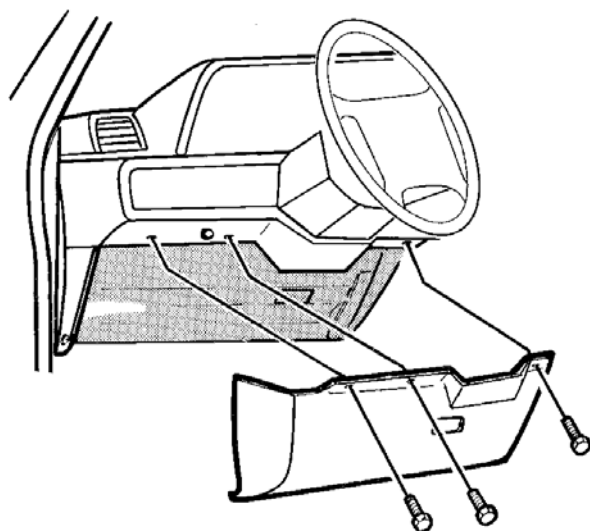

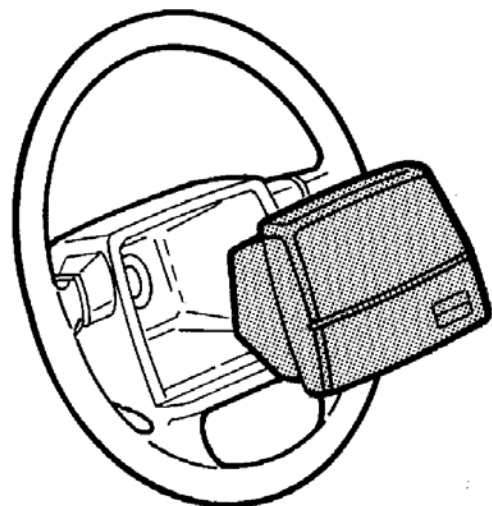

Снимите рулевое колесо

Снимите центральную крышку рулевого колеса.
Выверните винт рулевого колеса.
Снимите рулевое колесо.

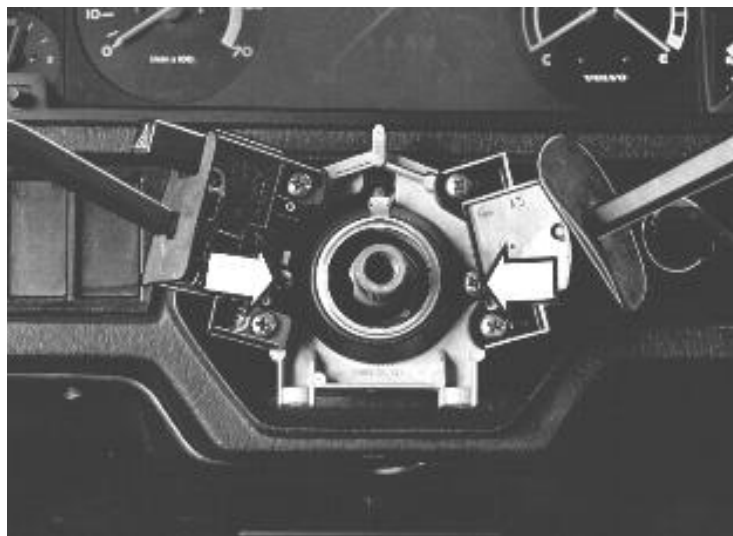

Снимите верхнюю и нижнюю крышки рулевой колонки

Освободите рулевой вал в салоне

Снимите:

- Рычаги подрулевых переключателей указателей поворота и стеклоочистителей
- Разъемы переключателей указателей поворота и стеклоочистителей.
- Провод звукового сигнала.
- Контактное кольцо.

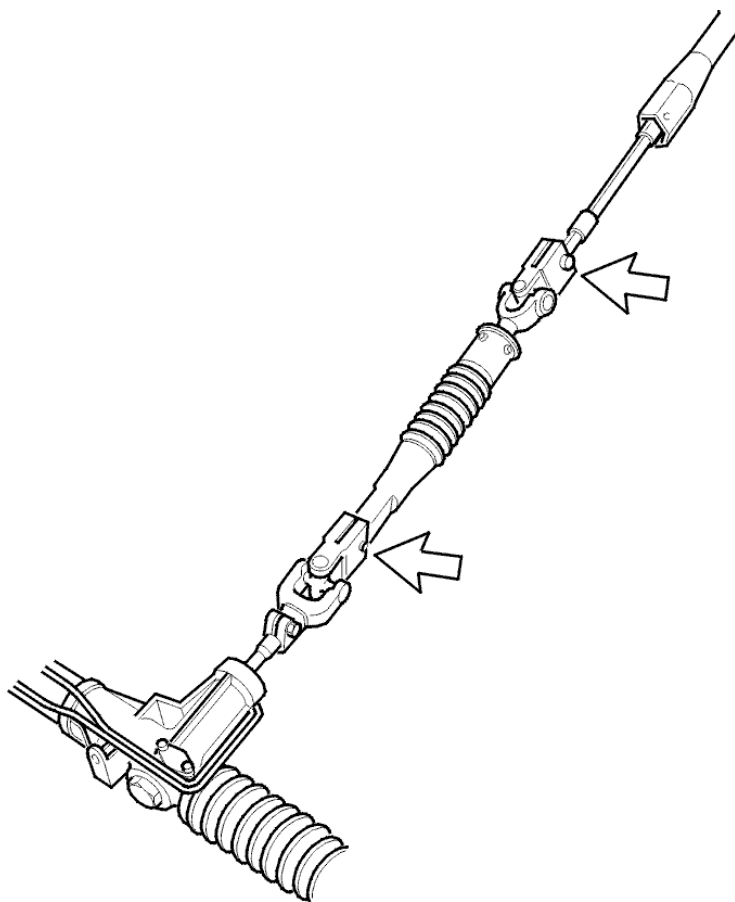

Освободите рулевую колонку в моторном отсеке

Снимите:

- Стопорный штифт и винт верхнего шарнира рулевого вала.
- Стопорный штифт верхнего винта нижнего шарнира.
- Ослабьте винт.
- Освободите нижний рулевой вал из рулевой колонки, сдвинув его в направлении рулевого механизма.

Снимите нижний подшипник с теплоизоляционной перегородки

Ранняя модификация:

- Выверните винты нижнего подшипника.

Более поздняя модификация:

- Отверните гайки нижнего подшипника. Доступ к гайкам открывается из моторного отсека.

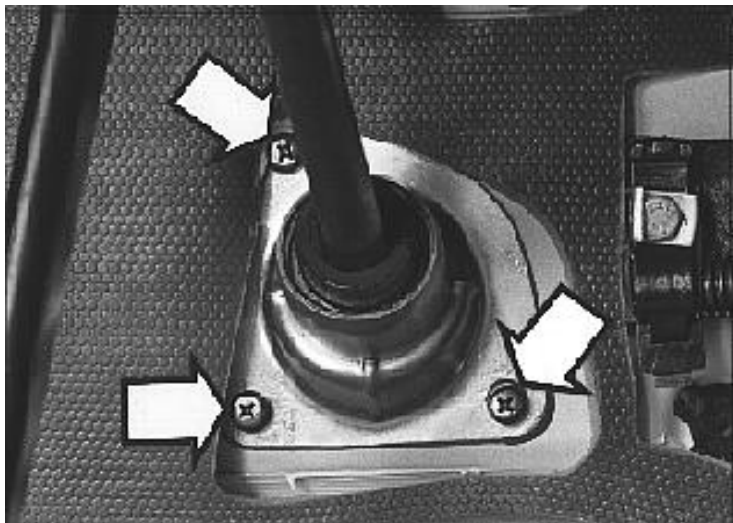

Более поздняя модификация запущена в производство на 9405 неделе.

При замене замка зажигания: ослабьте стопорные винты корпуса подшипника

Примечание Этот пункт выполняется только при необходимости замены замка зажигания.

Ослабьте винты с помощью бородка. Пока не выворачивайте винты полностью.

Ослабьте винт направляющего пальца.

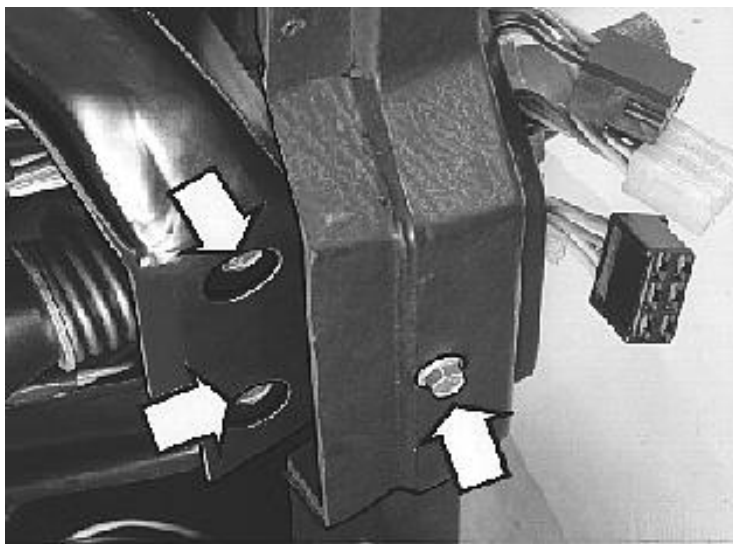

Снимите стопорное кольцо и дистанционное кольцо с рулевого вала



Используйте щипцы для стопорных колец
При освобождении стопорного кольца придерживайте рукой приборную панель.

Поверните ключ зажигания в положение "I"

Вытолкните рулевую колонку вниз из корпуса подшипника

Если будут заменяться только дистанционные кольца:

- Снимите нижнее дистанционное кольцо, шайбу/шайбы и пружину.
- Поставьте новые дистанционные кольца согласно [Поставьте дистанционное кольцо](#) .



Извлеките рулевую колонку из-под приборной панели

Корректирующие действия при замене рулевой колонки

Снимите:

- Рулевую колонку
- Нижний подшипник рулевой колонки
- Нижнее дистанционное кольцо, шайбу/шайбы и пружину.

Снятие в автомобилях с электронным иммобилайзером

Примечание Следующие операции выполняются только в автомобилях с электронным иммобилайзером (940, 1996–).

- Снимите панель вокруг замка зажигания.
- Снимите кольцевую антенну с замка зажигания. Не нужно отсоединять разъем кольцевой антенны.

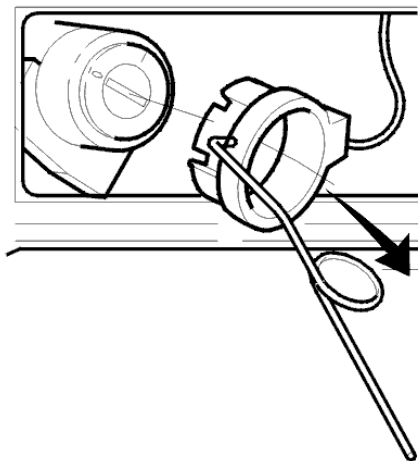

Для замены замка зажигания снимите следующее:

Снимите:

- Ключ зажигания
- Выверните винты крепления замка зажигания к балке
- Выверните винт из направляющего пальца.

Снимите корпус подшипника Вытолкните замок зажигания пальцем. Извлеките корпус подшипника и замок зажигания из-под приборной панели.



Примечание Если автомобиль оборудован устройством блокировки ключа зажигания, то перед снятием корпуса подшипника и замка зажигания необходимо освободить это устройство, см. следующую операцию.

Примечание Отсоедините разъем от выключателя зажигания.

Снятие в автомобилях с устройством блокировки ключа зажигания

Примечание Следующие операции выполняются только в автомобилях с устройством блокировки ключа зажигания.

- Сдвиньте корпус подшипника и замок зажигания под приборной панелью так, чтобы обеспечить доступ к фиксирующему язычку устройства блокировки ключа зажигания.
- Установите рычаг переключателя передач в положение **P**.
- Поверните ключ зажигания в положение **I** или **II**.
- Освободите трос из замка зажигания, отжав вниз верхний фиксирующий язычок оправкой (диаметром 3 мм), и вытяните трос из замка зажигания.
- Извлеките корпус подшипника и замок зажигания из-под приборной панели.

Извлеките замок зажигания из корпуса подшипника

Ударяя молотком, ослабьте секретный винт.

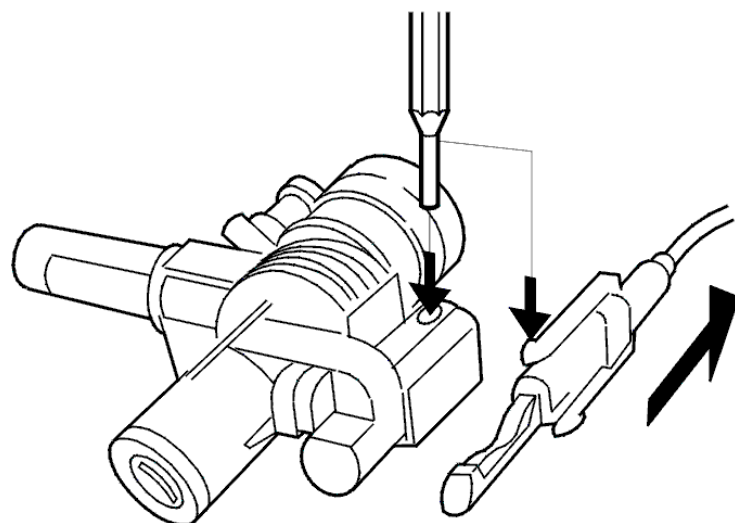

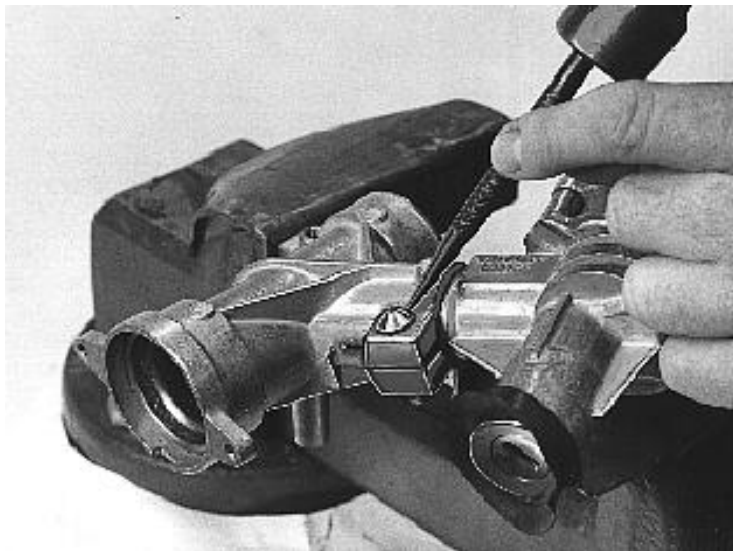

Используйте острый бородок.
Установка замка зажигания, см. [Вставьте замок зажигания в корпус подшипника](#) .

[Проверьте подшипники в корпусе подшипника](#)

При необходимости замените подшипники Для замены см.

[Выбейте подшипник из корпуса верхнего подшипника](#) .

[Проверьте кольца нижнего подшипника рулевого вала](#)

Проверьте положение кольца нижнего подшипника рулевого вала.

Кольцо должно находиться на расстоянии **50,5 мм** от края.

Убедитесь в отсутствии задиров на поверхности кольца.

Внимание! Соблюдайте осторожность, чтобы не повредить кромки кольца.

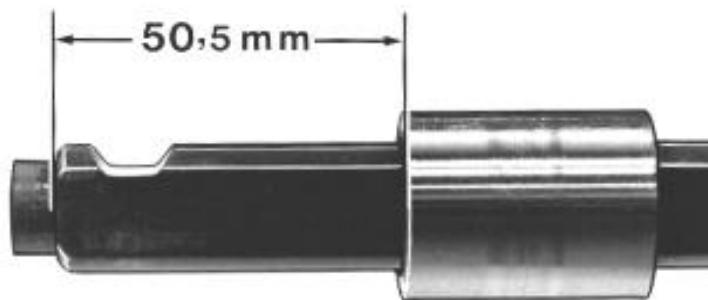

Проверьте длину рулевого вала

Эта операция выполняется в автомобилях, оборудованных рулевым валом/рулевой колонкой с телескопическим соединением.

Убедитесь, что телескопическое соединение не сжато. Верная длина вала составляет **727,2 мм ± 1 мм**.

Примечание На иллюстрации верхний подшипник не снят.

Выбейте подшипник из корпуса верхнего подшипника

Примечание Снятые подшипники нельзя устанавливать обратно. Они подлежат замене.

Сначала выбейте внутреннее кольцо подшипника, а затем наружное. Используйте оправку.

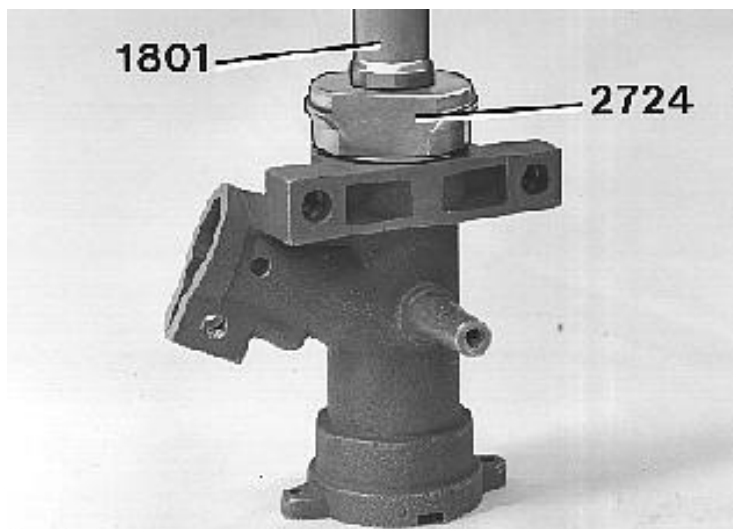
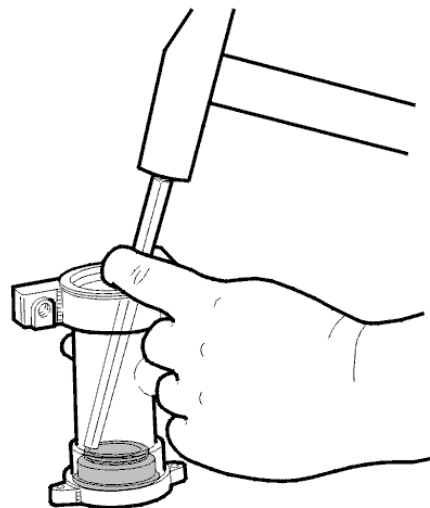

Поставьте новые подшипники

Используйте:

- Оправку [999 2724](#)
- Рукоятку [999 1801](#)
- Монтажную пасту

Вставьте замок зажигания в корпус подшипника

Стяните подложку



Смажьте поверхности контакта корпуса подшипника консистентной смазкой для подшипников.

Установка в автомобилях с устройством блокировки ключа зажигания

Примечание Следующие операции выполняются только в автомобилях с устройством блокировки ключа зажигания.

- Поверните ключ зажигания в положение I или II.
- Запрессуйте трос на свое место в замок зажигания. Убедитесь, что фиксирующие язычки троса надежно закрепились в замке зажигания.

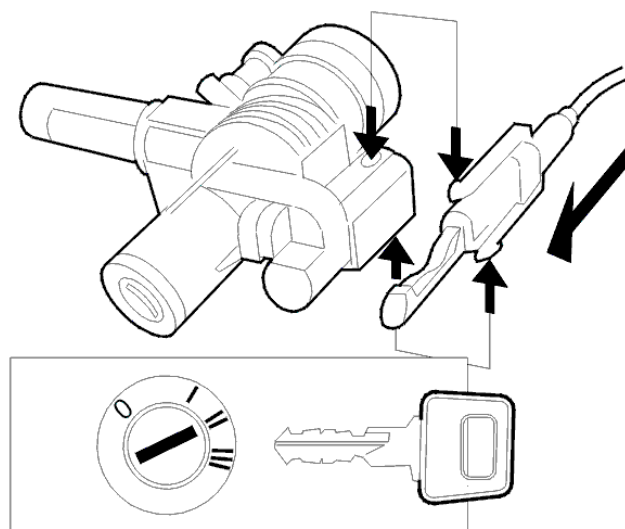

Установите корпус подшипника вместе с замком зажигания на свое



место в автомобиле

Установите:

- Разъем.
- Корпус подшипника вместе с замком зажигания. Пока **не** затягивайте винты.

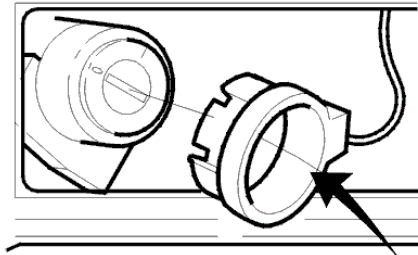

Установка в автомобилях с электронным иммобилайзером

Примечание Следующие операции выполняются только в автомобилях с электронным иммобилайзером (940, 1996-).

- Поставьте кольцевую антенну на замок зажигания Проверьте надежность соединения разъема.
- Поставьте панель вокруг замка зажигания.

Действия при замене корпуса подшипника рулевого вала

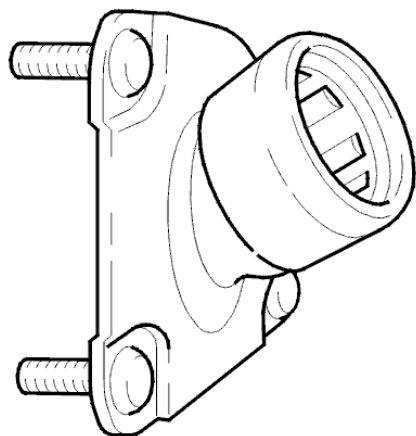

Примечание Нижеуказанное выполняется только при замене подшипника рулевого вала на новую модификацию, снабженную шпильками. (Заменяет прежнюю модификацию в запасных частях.)

- Рассверлите имеющиеся в кузове отверстия (3 шт.) до диаметра 7,5 мм

Наденьте подшипник рулевого вала на рулевой вал

Убедитесь, что нижний подшипник смазан консистентной смазкой. (На иллюстрации показан корпус подшипника ранней модификации.)

Замена подшипника рулевого вала поздней модификации:
Снимите подложку с резиновой прокладки сальника.

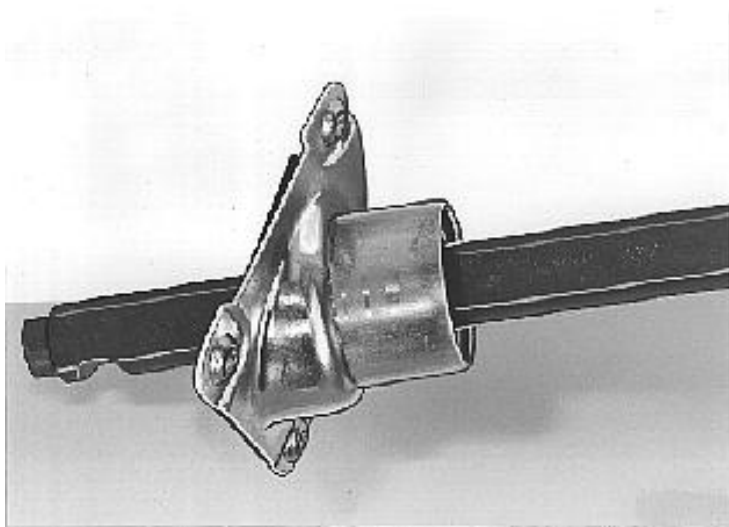

Установите рулевую колонку вместе с пружиной и шайбой



Установите в следующем порядке:

- Ранняя модификация: Шайба, пружина, шайба
- Поздняя модификация: Пружина, шайба

Поставьте дистанционное кольцо

Примечание Дистанционное кольцо должно быть последней модификации для номера шасси данного автомобиля.

Внимание! Одно из дистанционных колец должно быть металлическим. В противном случае не будет работать звуковой сигнал.

Вставьте рулевую колонку через теплоизоляционную перегородку

Поверните ключ зажигания в положение I.

Запрессуйте рулевую колонку в корпус подшипника

Поставьте стопорное кольцо и дистанционное кольцо на рулевой вал

Убедитесь, что тип верхнего дистанционного кольца соответствует номеру шасси автомобиля.

Убедитесь, что стопорное кольцо правильно установилось в канавке.

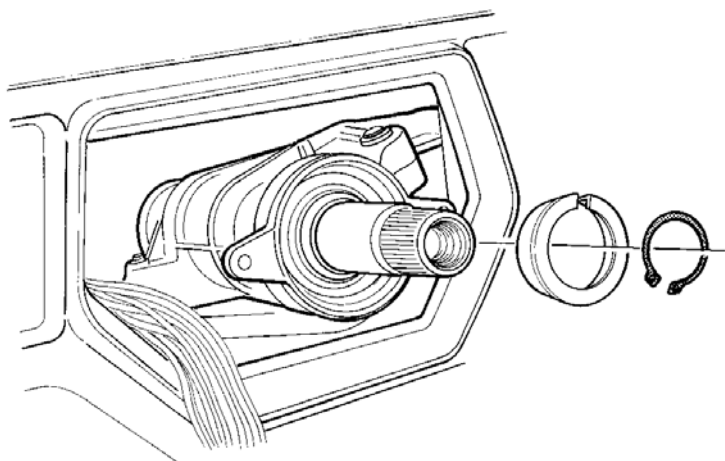

Поставьте винты/гайки крепления нижнего подшипника на теплоизоляционной перегородке

Ранняя модификация:

- Затяните крепление нижнего подшипника к теплоизоляционной перегородке.

Поздняя модификация с гайками:

- Поставьте гайки (три болта). Затяните моментом **5 Н·м**.

Установите нижний рулевой вал

Затяните верхний винт нижнего шарнира моментом **24 Н·м**.

Поставьте стопорный штифт.

Поставьте винт верхнего шарнира с новой стопорной гайкой.

Затяните моментом **24 Н·м**. Поставьте стопорный штифт.

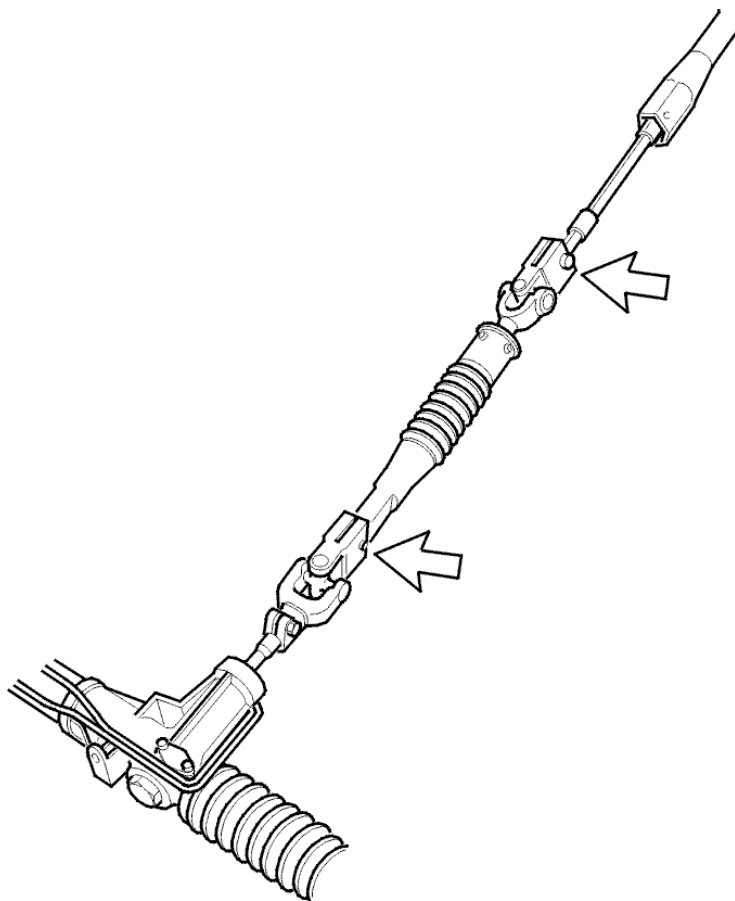

Проверьте функционирование замка зажигания и рулевого управления

Выньте секретные винты.

Перед затягиванием винта в направляющем пальце проверьте наличие люфта направляющего пальца. Используйте комплект регулировочных полосок **9 122 845-2** для регулировки перед затяжкой.

Затяните винт направляющего пальца

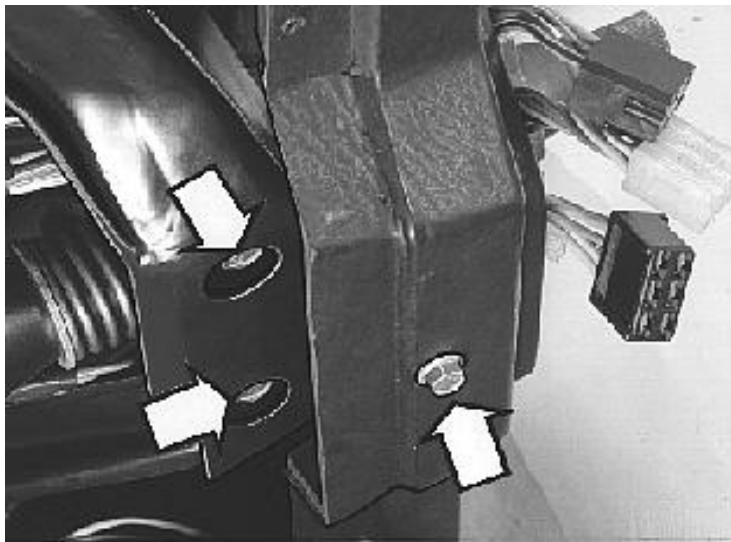

Поставьте рычаги подрулевых переключателей и крышки рулевой колонки

Установите:

- Провод звукового сигнала.
- Рычаги подрулевых переключателей указателей поворота и стеклоочистителей
- Разъемы переключателей указателей поворота и стеклоочистителей.
- Верхнюю и нижнюю крышки рулевой колонки.

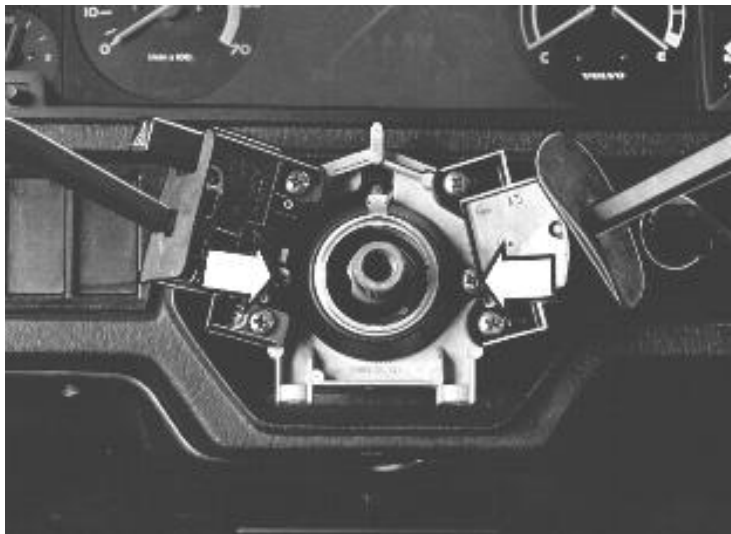

Установите рулевое колесо

Затяните моментом **34 Н·м**.

Поставьте шумоизоляционную панель

Установите:

- шумоизоляционную панель.
- Отрицательный провод аккумуляторной батареи.

Примечание Проверьте функционирование рулевого вала и замка зажигания, при необходимости отрегулируйте.

